



# GEBRUIKSAANWIJZING COMPUTER AB CIRCLE PRO

## Montage van de computer op uw Ab Circle Pro:

### Stap 1:

Zet de stalen buis (2) vast op de Ab Circle Pro met behulp van de bout (3).

Plaats de computer (1) op de buis door hem over het smallere deel van de buis heen te schuiven.

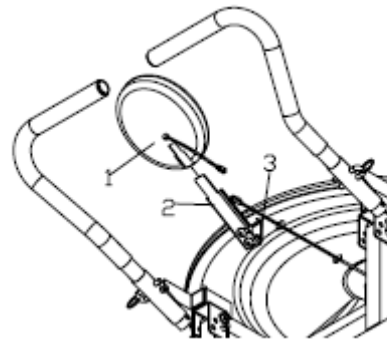

### Stap 2:

Verbind de computerkabel met het sensorsnoertje. Plaats twee AA batterijen en uw computer is klaar voor gebruik.

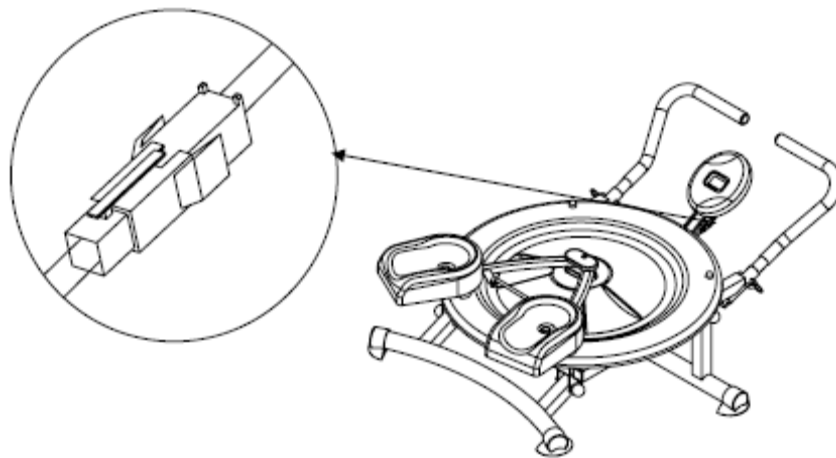

## Specificaties:

Time:	00:00 – 99:59 min:sec
Count:	0 – 9999 keer
Calories:	0 – 9999 calorieën
Total Count:	0 – 9999 keer

## Functie van de knoppen:

### MODE:

Om de gewenste functie te selecteren. Om alle functie's te resetten (complete reset) drukt u de MODE knop gedurende 4 seconden in.

## Bediening:

### AUTO ON/OFF:

Druk op deze knop om te beginnen. De display schakelt overigens automatisch in wanneer u begint te trainen. Wanneer er gedurende 4 minuten geen activiteit is geweest zal de monitor automatisch uitgeschakeld worden.

Display:

< 1 > TIME (TMR)

Houdt de trainingsduur bij, tijdens de training.

< 2 > COUNT (CNT)

Houdt het aantal rotaties bij, tijdens de training.

< 3 > CALORIES (CAL)

Houdt het aantal verbrande calorieën tijdens de training bij.

< 4 > TOTAL COUNT (TOTAL)

Geeft het totale aantal rotaties weer tijdens de training. TOTAL COUNT telt alle rotaties van alle trainingen bij elkaar op. Om te resetten dient u de batterijen te verwijderen en ze opnieuw te plaatsen.

< 5 > SCAN

Met deze knop kunt u wisselen tussen de verschillende functies TIME, COUNT, T-COUNT en CALORIES.

Batterij:

Wanneer het display niet goed meer leesbaar is, zijn de batterijen aan vervanging toe. Dit apparaatje gebruikt 2 AA batterijen.



Gedistribueerd door:  
Tel Sell  
Bolderweg 35  
1332 AZ Almere  
[www.telsell.com](http://www.telsell.com)  
0900-9392